

PrimeLock[®] ゴム付きクランプインサート

1/4"、3/8"、1/2"、3/4"、1"、1 1/4"、1 1/2"、40 mm 用
クランプインサート取り付け手順

ゴム付きクランプインサートは、チューブにクランプ痕がつくことを防ぎます(クランプ痕自体は機能や性能に影響を及ぼさないことが試験によって証明されています)。

3. クランプにクランプインサートをカチッと音がするまではめ込んでください。

クランプインサート取り付け手順

1. クランプインサートの凸側が治具の外側に向くように、クランプインサートを配置してください。

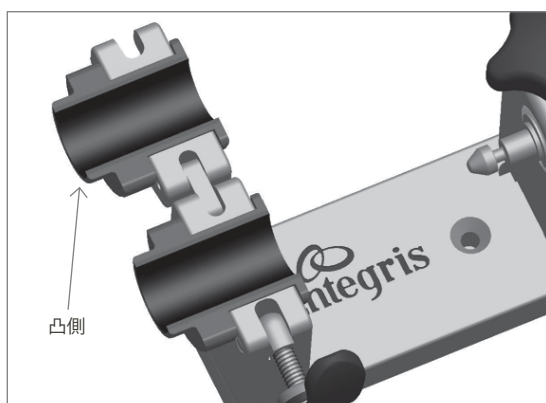

正しいゴム付きクランプインサートの取り付け方向

2. スペースが限られている場合は、クランプインサートの凸側が治具の内側に向くように取り付けることもできますが、治具の各施工のセットアップ位置が「A」、「B」、「C」の印には合わなくなります。

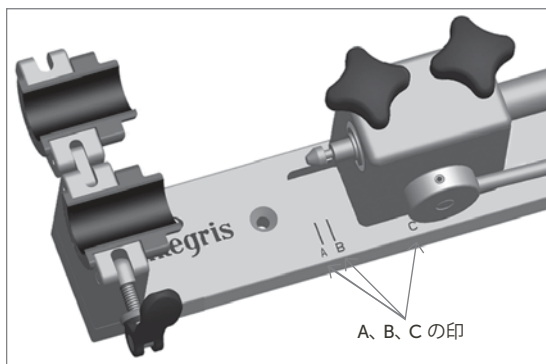

スペースが限られている場合のゴム付きクランプインサートの取り付け方向

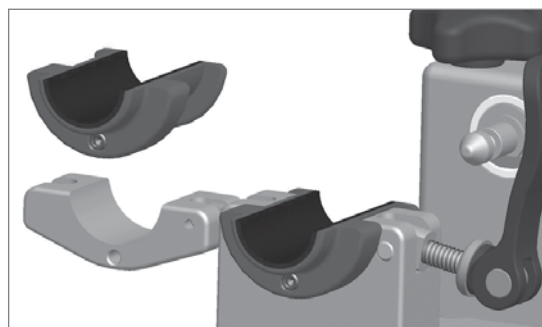

4. 3 mm角の六角レンチで位置決めネジを締め付けてください。こうすることで、クランプを開く際にクランプインサートがチューブ側に残らなくなります。

注: 圧入時にチューブが滑って逃げることを防ぐため、チューブおよびクランプインサートはクリーンで塵(ちり)やほこりのない状態に保つ必要があります。

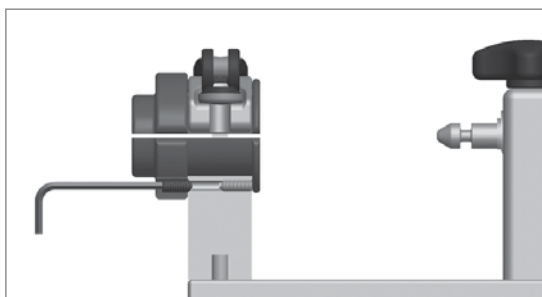

プライムロックインサート圧入治具

治具一式をウェブサイトからご購入いただけます。
www.entegris.com でプライムロックアクセサリをご覧ください。

詳細情報

本製品に関する詳細情報および最新情報については、インテグリスまでお問い合わせください。
インテグリス製品全般については、www.entegris.com のホームページの「製品」ページからご覧いただけます。

販売条件

全ての購入は、インテグリスの「販売条件」に従うものとします。インテグリスの「販売条件 (Entegris Terms and Conditions of Sale)」は、www.entegris.com のホームページのフッターにある「利用規約」をクリックすると、閲覧または印刷することができます。



日本インテグリス株式会社

東京 | TEL (03)5442-9718 FAX (03)5442-9738 〒 108-0073 東京都港区三田 1-4-28 三田国際ビルディング
大阪 | TEL (06)6390-0594 FAX (06)6390-3110 〒 532-0011 大阪市淀川区西中島 6-1-1 新大阪プライムタワー
九州 | TEL (092)471-8133 FAX (092)471-8134 〒 812-0013 福岡市博多区博多駅東 1-13-9 博多駅東 113 ビル

Entegris®、Entegris Rings Design™、Pure Advantage™ およびその他の製品名は Entegris, Inc. の商標です。詳細については www.entegris.com/trademarks に記載しています。全てのサードパーティの製品名、ロゴ、企業名、商標、登録商標は、それぞれその所有者に帰属します。それらの使用は、商標権所有者との提携、同者による支援、推奨を示すものではありません。

©2012-2018 Entegris, Inc. | All rights reserved. | 3110-7178ENT-0218JPN